

Trägerklemme

Art-Nr. 5873 000 000

Carrying Clamp

Ref. No. 5873 000 000

Pince porteuse

No. réf. 5873 000 000

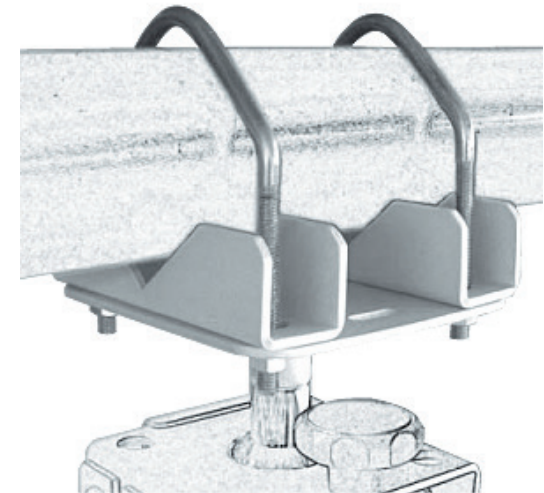

09.2019

Montage du pince porteuse

L'installation ne doit être effectuée que par du personnel autorisé. Faites attention aux conseils de sécurité des traverses.

Pour l'installation au montage plafond/mural, vous avez besoin d'une clé SW 10.

Retirer la feuille protectrice du scotch des deux pinces.

Poser les deux pinces sur les trous / trous longs de votre montage plafond Kindermann.

Le scotch évite le décalage involontaire lors du montage.

Glisser les étriers sur le tube dans les pinces dans le montage plafond. Fixer l'unité avec les écrous, les rondelles U et les ressorts.

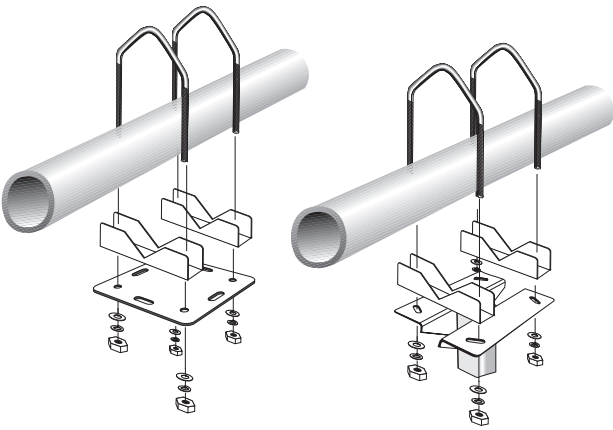

Montage der Trägerklemme

Montagearbeiten dürfen nur von Fachkräften durchgeführt werden. Allgemeine Sicherheitsvorschriften für den Einsatz von Traversen-Systemen beachten.

Für die Befestigung an die Decken- oder Wandhalterung benötigen Sie einen Gabelschlüssel SW 10.

Entfernen Sie die Schutzfolie der Klebebänder an den beiden Aufnahmeklemmen.

Legen Sie die Klemmen auf die Loch-/bzw. Langlochbohrungen Ihrer Kindermann K-Vario Deckenhalterung. Das Klebeband sichert die Klemmen gegen Verrutschen bei der Montage.

Stecken Sie die Spannbügel über die Traverse, durch die Aufnahmeklemmen in die Deckenhalterung. Fixieren Sie die Einheit mit beiliegenden Muttern, U-Scheiben und Federringen.

Connecting the carrying clamp

Only competent personnel is permitted to mount the unit. Observe general safety instructions, when using tube-shaped support systems.

Tools needed: spanner SW 10 m.

Remove the protective foil of the adhesive tape on both clamps.

Position the clamps over the drill-holes of your Kindermann Vario ceiling fixture.

The adhesive tape secures the clamps while mounting them. Press the clips on the support so that their ends go through the clamps of the ceiling fixture.

Fix the unit with the supplied screws, washers and lock washers.

Sicherheitshinweise

- Überzeugen Sie sich in jedem Fall von der ausreichenden Tragfähigkeit der Traverse für Projektor und Deckenhalterung.
- Überprüfen Sie, ob die Traverse die für eine dauerhafte Montage erforderliche Festigkeit hat und keine Absturzgefahr der montierten Einrichtung besteht.
- Führen Sie nach der Montage einen Belastungstest, mindestens mit der doppelten Belastung durch.
- Bitte achten Sie auf die rechtlichen Haftungsfolgen! Wir haften nicht bei unsachgemäßer Montage!

Safety instructions

- Make sure that the tube-shaped support can permanently hold the weight of the projector and the mounting kit without the risk of collapsing.
- After mounting the ceiling fixture, test the construction with at least twice the weight of the projector.
- Please bear in mind your own liability! We are not responsible for damages in case of incompetent mounting.

Consignes de sécurité

- Vérifier en tout cas que la force de tenue du plafond soit suffisante pour projecteur et support.
- Vérifier que la solidité de la matière du plafond/mur est convenable pour un montage définitif et qu'il y a aucun risque de chute.
- Faites un test de charge d'au moins le double du poids.
- Faites attention aux responsabilités! Nous ne sommes pas responsables en cas de montage nonapproprié.

Generelle Erläuterung

Trägerklemme mit 2 Aufnahmeklemmen für die Anbringung der Decken- oder Wandhalterung an Rundrohr-Traversen (Gitterträgererelemente aus Metall) mit einem Durchmesser von 30 bis 70 mm.

Nur für die Aufhängung von Kindermann Comfort und Premium Deckenhalterungen verwenden.

General instructions

Carrying clamp with 2 clamps for fastening the ceiling or wall fixture at tube-shaped supports (or metal grilles), having a diameter between 30 and 70 mm.

Only for use with the Kindermann Comfort and Premium ceiling fixtures.

Informations générales

La pince porteuse avec 2 pinces pour l'attache du montage plafond/mural à un tube métallique d'un diamètre de 30 à 70 mm.

A utiliser uniquement avec les supports Comfort et Premium de Kindermann.

Lieferumfang

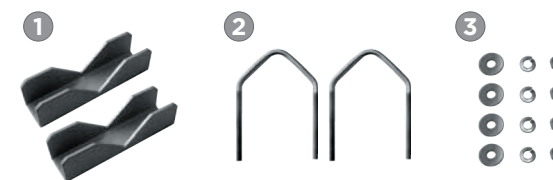

1. 2 x Aufnahmeklemmen mit Doppelklebeband
2. 2 x Spannbügel
3. 4 x Sechskantmuttern M6
4 x U-Scheiben 6,4
4 x Federringe 6 mm

Materiel supplied

1. 2 x clamps with double adhesive tape
2. 2 x clips
3. 4 x screws M6
4 x washers 6.4
4 x lock washers 6 mm

Matériel livré

1. 2 x Pincas avec scotch double-face
2. 2 x Etrier de tension
3. 4 écroux à six côtés
4 x rondelles U 6,4
4 x ressorts 6 mm